



DIARC



EDUCAZIONE
AMBIENTALE

OFFICINA



la CARTA VINCENTE

educare alla sostenibilità
attraverso il divertimento!

LA CARTA VINCENTE

educare alla sostenibilità attraverso il divertimento!

Capitolo I – DEFINIZIONE DEL CONCORSO

Art. 1 – Definizione del concorso

Il presente bando ha per oggetto un concorso di idee aperto alla partecipazione, in forma anonima, degli studenti iscritti e neolaureati dei corsi di Laurea e di Laurea Magistrale afferenti al Dipartimento di Architettura dell'Ateneo Federico II di Napoli, per la progettazione di **un contenitore per la raccolta differenziata di carta e cartone** caratterizzato da un design che gli attribuisca qualità speciali in termini di valore ludico e comunicativo.

Muovendo dalla convinzione che il modo più semplice ed efficace per migliorare i comportamenti delle persone è rendere la cosa più giusta da fare anche la più divertente, ai partecipanti del concorso è quindi richiesto di progettare un contenitore per la raccolta differenziata che fornisca all'utente un incentivo, in termini di divertimento, a utilizzare – e utilizzare correttamente – il contenitore stesso.

Art. 2 – Scopo e tema del concorso

Il Dipartimento di Architettura in collaborazione con ASIA - Azienda Servizi di Igiene Ambientale di Napoli - e l'associazione Officina del Turismo Giovanile, soggetto proponente del bando stesso, dovendo dotare la sede di via Forno Vecchio, luogo della maggior parte delle attività del Dipartimento, di contenitori per la raccolta differenziata, ha deciso di ricorrere alla procedura del concorso di idee, riservato agli studenti e ai neolaureati di cui all'art.4, quale strumento di confronto per realizzare una soluzione partecipata e adeguata che risponda ai requisiti tecnici e logistici di ASIA e che diventi, perché caratterizzata da un design creativo e comunicativo, incentivo a una corretta raccolta dei rifiuti.

Invitando gli studenti a ripensare i contenitori di carta e cartone, si intende perseguire un'applicazione pratica dei principi e delle tecniche della progettazione per la realizzazione di un oggetto che sia divertente da utilizzare per gli utenti, e che trasformi tale esperienza in una leva per innescare comportamenti virtuosi.

Art. 3 – Individuazione del luogo e dei criteri di progetto

L'area dove verranno collocati i contenitori è la corte interna della sede del Dipartimento di Architettura in via Forno Vecchio.

Le proposte progettuali dovranno essere in linea con lo spirito del bando – educare alla sostenibilità attraverso il divertimento – e verranno dunque giudicate soprattutto in base alla potenzialità di coinvolgere e indirizzare gli utenti a comportamenti corretti di riciclo.

Per permettere l'eventuale e successiva costruzione di un prototipo, le proposte dovranno altresì rispondere ai requisiti tecnici espressi da ASIA, così come stabiliti nell'**Allegato A**.

Capitolo II – PARTECIPAZIONE AL CONCORSO

Art. 4 – Condizioni di partecipazione al concorso

La partecipazione al concorso è aperta a tutti gli studenti iscritti e laureati nell'ultimo anno (a partire da ottobre 2012) dei corsi di Laurea e di Laurea Magistrale afferenti al Dipartimento di Architettura dell'Ateneo Federico II di Napoli.

La partecipazione può essere individuale o in gruppo, formato al massimo da 4 componenti; nel secondo caso, tutti i componenti del gruppo devono essere in possesso del requisito di cui sopra. A ogni effetto un gruppo concorrente avrà, collettivamente, gli stessi diritti di un singolo concorrente. Ogni gruppo dovrà nominare un suo componente quale delegato a rappresentarlo presso il Dipartimento di Architettura. Potrà, inoltre, nominare lo stesso delegato o un altro componente quale capogruppo progettista. A tutti i componenti del gruppo è riconosciuta, a parità di diritti, la paternità del progetto concorrente. Il concorrente singolo o i concorrenti in gruppo non potranno avvalersi di consulenti o di collaboratori. Uno stesso concorrente non può far parte di più di un gruppo, pena l'esclusione dal concorso di tutti i gruppi cui ha partecipato.

Art. 5 - Iscrizione al concorso

Per iscriversi al concorso è necessario compilare il **Modulo A** allegato, indicando generalità, recapiti del/dei concorrenti, iscrizione ai corsi di Laurea per l'anno accademico 2013/2014 o indicazione del tipo Laurea già conseguita, specificando anche la data del conseguimento. Il modulo dovrà essere inoltrato **entro le ore 12:00 del 20/12/2013**, a mano o attraverso il servizio postale, alla Responsabile del procedimento, dott.ssa Rita Ercolino, presso l'Ufficio Gestione progetti di ricerca e attività sul territorio del Dipartimento di Architettura, via Forno Vecchio 36, 80134 Napoli, aperto dal lunedì al venerdì dalle 9:30 alle 12:00. Si può accedere all'Ufficio anche dall'ingresso al Dipartimento di via Toledo 402, scala A, 4° piano, stanza 508.

L'iscrizione al concorso è gratuita.

Art. 6 - Quesiti e richiesta di chiarimenti

Quesiti e richieste di chiarimenti dovranno pervenire entro il **24/01/2014** alla segreteria del Concorso per via informatica al seguente indirizzo: lacartavincente2013@gmail.com
Domande e risposte verranno pubblicate sulla pagina Facebook del Concorso.

Art. 7 – Elaborati richiesti

Gli elaborati sono fissati per numero e dimensioni e non potranno essere ammessi a valutazione elaborati ulteriori e diversi. I concorrenti dovranno obbligatoriamente presentare una sola proposta progettuale che risponda al tema del concorso. Gli elaborati dovranno essere anonimi e non dovranno contenere elementi, di qualunque genere, che possano consentire l'identificazione del/dei concorrenti.

Sono richiesti i seguenti elaborati:

- Una o due tavole in formato A1 verticale, in bianco e nero o a colori, montate su supporto rigido e leggero, in scala libera; il contenuto delle tavole è a discrezione dei partecipanti, si raccomanda che la proposta sia illustrata in una forma idonea alla sua corretta comprensione;
- copia delle tavole ridotta in formato A3;
- relazione scritta sufficiente a illustrare la proposta formulata, comprensiva di una stima economica di massima della realizzazione del prototipo, in un numero di cartelle non superiore a tre (non più di 6000 battute in totale) in formato A4;
- CD contenente le tavole in formato .pdf a 300 dpi e la relazione in formato .doc.

I documenti con le generalità e i recapiti del/dei concorrenti saranno inseriti in una busta opaca sigillata da consegnare insieme agli elaborati.

I documenti da allegare sono:

- copia del modulo d'iscrizione, **Modulo A** allegato, indicante generalità, recapiti del/dei concorrenti, iscrizione ai corsi di Laurea per l'anno accademico 2013/2014 o indicazione del tipo Laurea già conseguita, specificando anche la data del conseguimento; in caso di partecipazione in gruppo, si intende sottoscritta la nomina, da parte di tutti i componenti, del concorrente delegato a rappresentare il gruppo stesso secondo quanto disposto dall'art. 4;
- dichiarazione liberatoria, **Modulo B** allegato, con la quale si autorizza il Dipartimento di Architettura dell'Ateneo Federico II di Napoli, ASIA e Officina del Turismo Giovanile all'utilizzazione degli elaborati progettuali proposti ai fini di quanto previsto agli artt. 16 e 17 del presente bando.

Art. 8 – Modalità di presentazione degli elaborati

Gli elaborati dovranno essere presentati in plico chiuso, sigillato e anonimo **entro le ore 12:00 del 14/02/2014** alla Responsabile del procedimento, dott.ssa Rita Ercolino, presso l'Ufficio Gestione progetti di ricerca e attività sul territorio del Dipartimento di Architettura, via Forno Vecchio 36, 80134 Napoli, aperto dal lunedì al venerdì dalle 9:30 alle 12:00, con l'indicazione "**Concorso di idee – La Carta Vincente**". Nel plico, oltre agli elaborati, sarà contenuta la busta opaca e sigillata di cui all'art. 7 contenente i documenti atti all'identificazione del/dei concorrenti. Sarà cura della Responsabile del procedimento contrassegnare al momento della loro presentazione i plichi con un numero di identificazione. La consegna potrà avvenire a mano o attraverso il servizio postale comunque non oltre la data stabilita.

Art. 9 – Calendario

- iscrizione entro il **20/12/2013**
- richiesta di chiarimenti entro il **24/01/2014**
- consegna degli elaborati **14/02/2014**
- insediamento e inizio dei lavori della Giuria **17/2/2014**
- conclusione dei lavori e proclamazione dei risultati nel mese di **marzo**
- mostra degli elaborati nel mese di **aprile**

Art. 10 – Proroghe

Il Dipartimento di Architettura potrà prorogare i termini solo eccezionalmente allo scopo di conseguire un generale vantaggio per il miglior esito del concorso. L'eventuale comunicazione del provvedimento di proroga sarà inviata a tutti i concorrenti e pubblicata sulla pagina Facebook del Concorso.

Capitolo III - LAVORI DELLA GIURIA ED ESITO DEL CONCORSO

Art. 11 – Criteri di giudizio

I criteri di giudizio utilizzati dovranno essere coerenti con i requisiti di cui ai precedenti artt. 2 e 3.

Art. 12 – Composizione della Giuria

La Giuria, nominata dal Direttore del Dipartimento di Architettura è costituita da 5 membri effettivi con diritto di voto e da 3 membri supplenti. Sono membri effettivi:

- due membri del Dipartimento
- due membri di ASIA
- un membro dell'Officina del Turismo Giovanile

Parteciperà inoltre ai lavori della Giuria la Responsabile del procedimento con funzioni di Segretario verbalizzante.

Art. 13 – Incompatibilità dei giurati

Non possono far parte della Giuria: 1) i concorrenti, i loro coniugi e i loro parenti e affini fino al IV grado compreso; 2) i datori di lavoro e i dipendenti dei concorrenti e coloro che abbiano con essi rapporti di lavoro o di collaborazione continuativi e notori.

Art. 14 – Lavori della Giuria

La Giuria dovrà ultimare i lavori nel mese di marzo. I lavori della Giuria saranno segreti; di essi sarà tenuto un verbale redatto dal Segretario e custodito per 90 giorni dopo la proclamazione del vincitore da parte del Presidente. Pubbliche saranno invece le relazioni conclusive contenenti la graduatoria con le relative motivazioni, la metodologia seguita e l'iter dei lavori. La Giuria provvederà a eseguire, prima dell'esame degli elaborati, una fase istruttoria atta a verificare la rispondenza al bando degli stessi. La Giuria si riunirà al termine dei lavori per la scelta dei progetti vincitori, per la stesura della graduatoria definitiva e per l'assegnazione dei premi. La Giuria procederà all'apertura delle buste sigillate di tutti i concorrenti solo dopo aver concluso l'esame delle proposte progettuali e aver determinato i relativi risultati. La decisione di non assegnare i premi previsti dal Bando, a causa di manifesta mancanza di qualità dei progetti presentati, per essere valida deve essere assunta all'unanimità. Graduatoria definitiva, elenco di tutti i partecipanti e relazione della Giuria saranno pubblicati dopo la proclamazione nella sezione News del portale web di Ateneo, sul sito di ASIA e sulla pagina Facebook del Concorso.

Art. 15 – Esito del Concorso e Premi

Il concorso si concluderà con l'individuazione di una graduatoria di merito. Il Dipartimento di Architettura premierà la migliore proposta con la somma di **500€**.

A tutti i partecipanti saranno riconosciuti **2 CFU**.

Art. 16 – Esecuzione dell'opera

Il Dipartimento di Architettura e ASIA si riservano la facoltà di realizzare un prototipo della proposta di idee vincitrice.

Capitolo IV - ADEMPIMENTI FINALI

Art. 17 – Mostra e pubblicazione dei progetti

Il Dipartimento di Architettura, ASIA e Officina del Turismo Giovanile provvederanno alla proclamazione dei risultati e a rendere pubbliche le proposte dei concorrenti tramite l'organizzazione di una mostra dei progetti presentati.

Art. 18 – Restituzione dei progetti

Entro i trenta giorni successivi alla conclusione della mostra tutti i pannelli dovranno essere ritirati a cura dei concorrenti. Trascorso tale termine il Dipartimento di Architettura non sarà più responsabile della loro conservazione.

Art. 19 – Obblighi dei concorrenti e norme finali

La partecipazione al presente concorso implica da parte di ogni concorrente l'accettazione incondizionata delle norme del presente bando.

Art. 20 – Pubblicazione del bando

Il presente bando è pubblicato mediante affissione all'Albo del Dipartimento di Architettura, nella sezione News del portale web di Ateneo, sul sito di ASIA e sulla pagina Facebook del Concorso “La Carta Vincente”.

Art. 21 – Ricorsi

Contro il provvedimento di assegnazione dei premi è ammesso ricorso al TAR entro 60 giorni dalla pubblicazione del provvedimento stesso.

COLLEGAMENTI

Pagina Facebook del Concorso – La Carta Vincente

<http://www.facebook.com/pages/La-Carta-Vincente/125054864359695>

Portale web dell'Ateneo Federico II di Napoli - Sezione News

<http://www.news.unina.it>

Sito di ASIA - Azienda Servizi di Igiene Ambientale di Napoli

<http://www.asianapoli.it>

Ispirato da “The Fun Theory”

<http://www.thefuntheory.com>

ALLEGATO A

Requisiti tecnici del contenitore

- Si richiede la progettazione di un contenitore del volume di 120 litri; le dimensioni devono essere tali da permettere la capacità richiesta rispettando le misure di ingombro previste dalle norme UNI EN 840:2013 (di cui è riportato un **estratto nella pagina seguente**); si chiarisce che non è necessario che la progettazione dei contenitori corrisponda ai disegni riportati, ma devono essere rispettate le dimensioni funzionali obbligatorie riportate in tabella (indicate dall'apice "a");
- Nella progettazione del contenitore bisogna prevedere l'alloggiamento del bordo di attacco frontale per la movimentazione del contenitore ("*frontal receiver*") attraverso i dispositivi alzavolta dei veicoli aziendali. Tale componente deve rispondere alla forma A o B indicata nella norma UNI EN 840-1:2013 (**riportata nella pagina seguente**); si invita pertanto, anche senza riprodurla nel dettaglio, a prevedere lo spazio necessario a rispettare le misure indicate in tabella;
- Il contenitore deve essere dotato di due ruote di diametro 200 mm su assale d'acciaio pieno zincato; la forma del contenitore deve essere tale da assicurarne l'equilibrio sia in posizione di riposo sia durante la movimentazione manuale (da parte degli operatori) e meccanica (durante la fase di svuotamento);
- Il fondo del contenitore deve essere liscio e senza spigoli vivi per garantire la massima igienicità; i bordi devono avere spigoli arrotondati per evitare ogni rischio di infortunio per gli utenti e gli operatori;
- Il peso massimo del contenitore, compreso il coperchio, deve essere di 12 kg; il contenitore deve essere sufficientemente resistente dal punto di vista costruttivo per sopportare un carico di $0,4 \text{ kg/dm}^3$ moltiplicato per il volume nominale; ciascuna ruota deve essere in grado di sopportare un carico statico pari a 100 kg;
- Il contenitore può essere realizzato in qualsiasi materiale – si invita all'utilizzo di materiali di recupero e/o totalmente riciclabili – e deve essere stabilizzato contro l'azione degli agenti atmosferici, chimici e biologici.

Estratto dalla normativa UNI EN 840:2013

Misure dei contenitori da 120 litri

Dimensioni in millimetri

Dimension N°	120 l	Remarks
1a	505 max.	Total width of the container
2a	480 ± 5	Width of the frontal receiver
3	555 max.	
4	1005 max.	Total height including handles on the lid
5a	860 min.; 970 max.	
6	490 max.	
7	1010 max.	
8	430 min.; 670 max.	For 300 mm wheels, the maximum dimension is 70 mm more.
9a	450 max.	
10	385 max.	
11a	200 ⁺¹ ₋₅	Larger wheels accepted
12a	19 min.	
13a	6 ⁺² _{-4,5}	
15a	13 ⁺⁵ ₋₃	
16a	21 ⁺² ₋₂	
17	-	This dimension is no longer used.
18a	26 ± 1	
19a	58 max.	
20	20 min.	
21a	130 max.	
22	15 max.	
23	33 ⁺⁸ ₀	
26a	180 ± 5	Compulsory dimensions when ribs are fitted, max. ribs thickness 6 mm A middle rib is allowed, but only for Volume ≥ 200 l
27	270° min.	

^a Compulsory dimensions for functional and safety reasons.
The other dimensions indicated are suggested recommended values.

Dimensioni del sistema

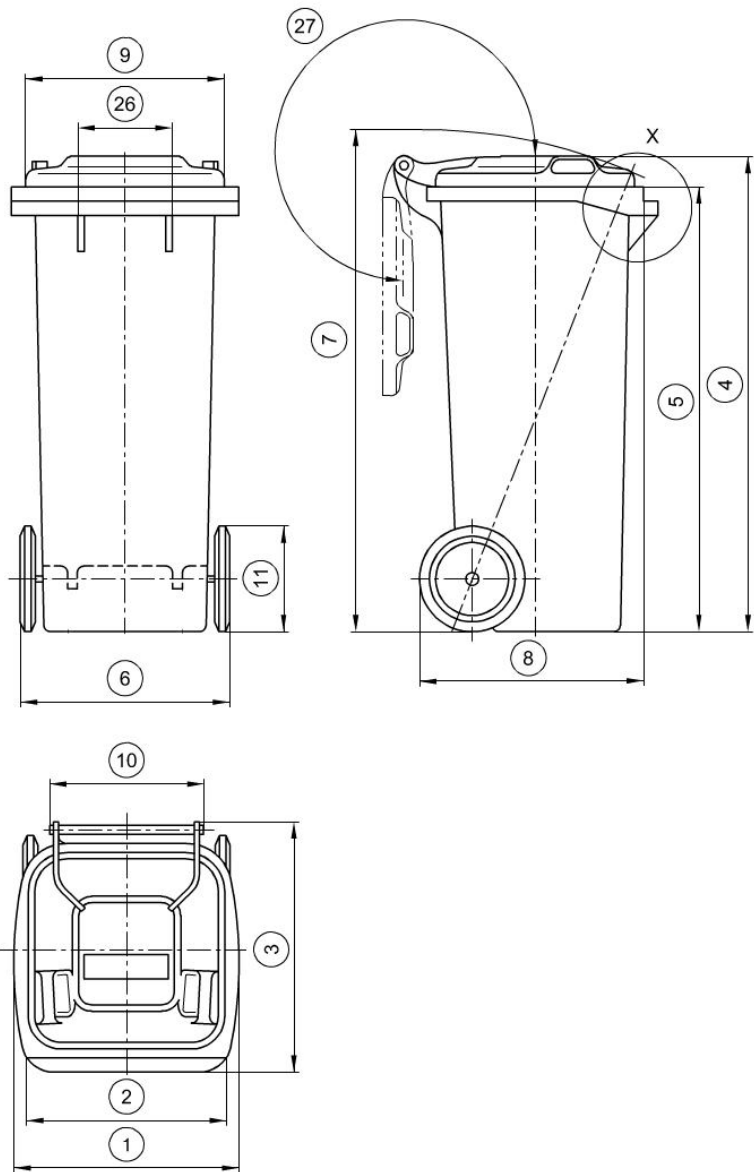

Esempi di presa frontale

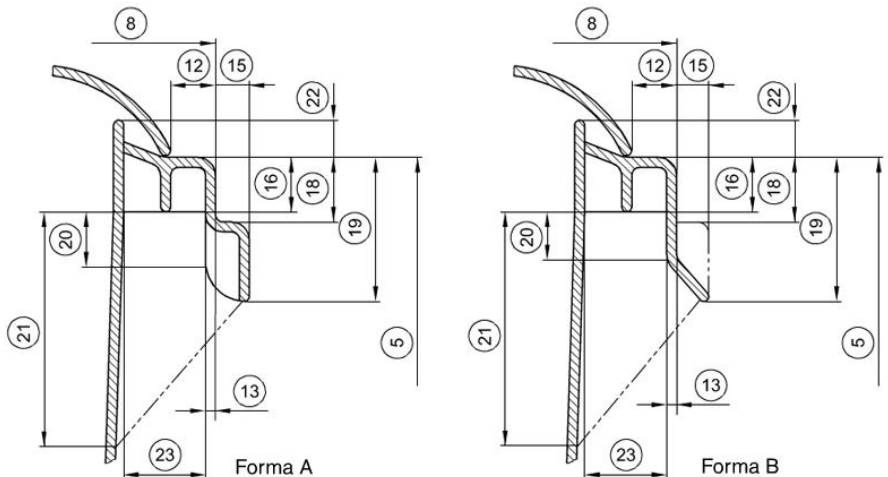

MODULO A

Domanda di partecipazione al Concorso di Idee - LA CARTA VINCENTE

Titolo del progetto: _____

Progettisti:

nome _____ cognome _____

(In caso di partecipazione collettiva, concorrente delegato a rappresentare il gruppo di lavoro)

nato/a a _____ il _____

residente a _____ in _____

telefono _____ email _____

iscritto/a – laureato/a in _____

(barrare la scelta ed eventualmente indicare la data del conseguimento della laurea)

firma

nome _____

cognome _____

nato/a a _____

il _____

residente a _____

in _____

telefono _____

email _____

iscritto/a – laureato/a in _____

(barrare la scelta ed eventualmente indicare la data del conseguimento della laurea)

firma

nome _____

cognome _____

nato/a a _____

il _____

residente a _____

in _____

telefono _____

email _____

iscritto/a – laureato/a in _____

(barrare la scelta ed eventualmente indicare la data del conseguimento della laurea)

firma

nome _____

cognome _____

nato/a a _____

il _____

residente a _____

in _____

telefono _____

email _____

iscritto/a – laureato/a in _____

(barrare la scelta ed eventualmente indicare la data del conseguimento della laurea)

firma

MODULO B

Liberatoria per la pubblicazione e l'esecuzione delle opere proposte - LA CARTA VINCENTE

Io sottoscritto/a (nome e cognome) _____

nato/a a _____ il _____

residente a _____ in _____

in qualità di concorrente singolo o di concorrente delegato a rappresentare tutti i componenti del mio gruppo di lavoro, ai sensi della legge speciale 22 aprile 1941, n. 633

autorizzo

il Dipartimento di Architettura dell'Università degli Studi di Napoli Federico II, corso Umberto I 40, Napoli; ASIA Azienda Servizi di Igiene Ambientale, via Volpicella 315, Napoli; Officina del Turismo Giovanile, piazzetta Trinità alla Cesarea 231, Napoli, alla pubblicazione e all'eventuale esecuzione delle opere proposte nell'ambito del concorso di idee La Carta Vincente;

dichiaro

pertanto di rinunciare ai diritti di utilizzazione economica e ad ogni altra forma di compenso per la pubblicazione e l'eventuale esecuzione di tali opere da parte dei soggetti sopra specificati, considerando giusti corrispettivi i premi previsti dal regolamento del concorso e il vantaggio di immagine che mi deriverà dalla pubblicazione e diffusione delle opere.

Si precisa che la presente liberatoria non prevede la cessione del mio diritto di Autore, e, in particolare, che potrò riutilizzare le stesse opere senza nessun vincolo; resto interamente titolare dei diritti morali, e di tutti i diritti di utilizzazione economica nei confronti di altri soggetti diversi da quelli sopra specificati.

luogo e data

firma